

Zona de seguridad

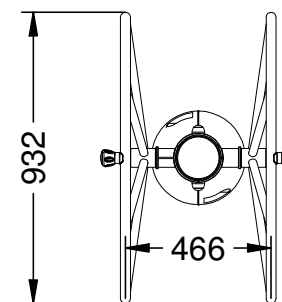
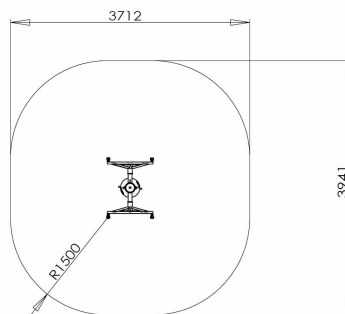

Desarrollo de la potencia muscular de hombros, mejorando la agilidad y flexibilidad de las articulaciones de hombro, codo, muñecas y fortaleciendo las funciones cardiacas y pulmonar.

Medidas: 932 x 626 x 1.787 mm.  
Zona de seguridad: 3.712 x 3.941 mm.