



Descripción: Silla con patas de fundición dúctil pintado en martelé y 6 listones de madera tropical.

Materiales:

Pata: Fundición de hierro dúctil.
Listón: Madera tropical.

Acabados:

Pata: Pintada en martelé.
Listón: Barniz en poro abierto fungicida e hidrófugo.

Anclaje: Mediante empotramiento con 4 tornillos DIN 933 M10 x 100 mm.
Tornillería en acero inoxidable.

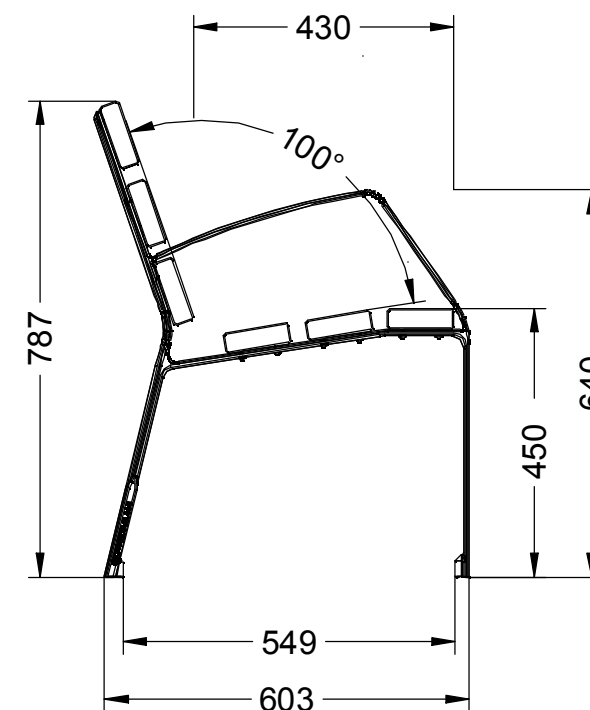
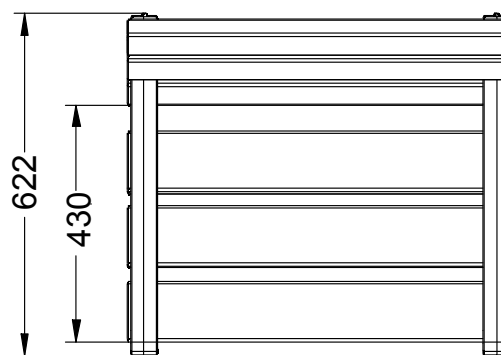
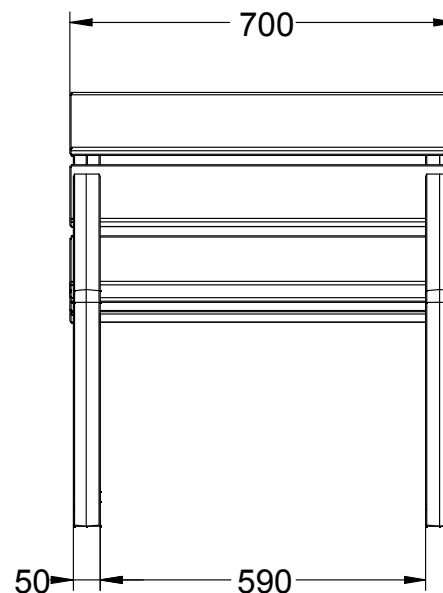

+ PRODUCTOS HAZ CLICK

